

Бункеры-накопители отходов серии «БН».

Бункеры-накопители (силосы) серии «БН» предназначены для накопления и хранения больших объемов легких сыпучих материалов: древесных опилок и стружки, пищевой и сельскохозяйственной продукции, пластмасс, и т.д. Бункеры-накопители выпускаются двух типов:

Вертикальные Бункеры-накопители (силосы) объемом до 170 куб. м.

Горизонтальные Бункеры-накопители со стокерными полами объемом до 600 куб.м.

Бункеры-накопители серии «БН» могут использоваться в качестве оперативных бункеров котельных установок с автоматической, механизированной подачей топлива в котлы для сжигания или в установки для брикетирования.

Конструкция вертикального Бункера-накопителя представлена на рисунке 10.1.

Примеры применения представлены на рисунке 10.2.

Вертикальный Бункер-накопитель выполнен в виде цилиндра. На дне бункера-накопителя расположено шнеково-рессорное устройство выгрузки материала. Производительность устройства выгрузки подбирается исходя из требований Заказчика.

Горизонтальный Бункер-накопитель состоит из подвижных модулей (стокеров), монтированных на дне склада. Производительность устройства выгрузки подбирается исходя из требований Заказчика

Основные технические характеристики бункеров серии «БН» приведены в таблице.

Варианты изготовления бункеров серии «БН».

Северное исполнение. Для регионов, где температура воздуха в зимний период ниже минус 30 градусов.

Стандартное исполнение. Для регионов с умеренным климатом.

Условное обозначение бункера-накопителя серии «БН» определяется по схеме:

УВП-БН-XX-XXX

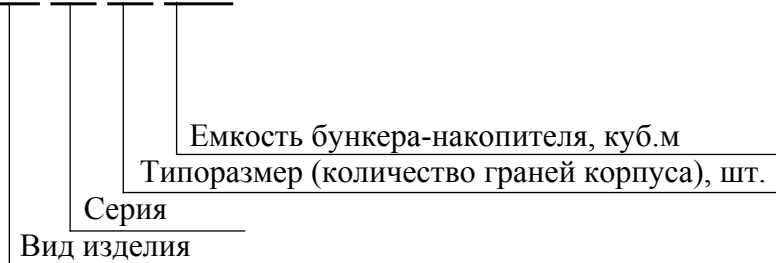

Пример обозначения бункера-накопителя серии «БН»:

УВП-БН-24-120,

где:

- **24** - цифра, характеризующая типоразмер установки и обозначающая количество граней корпуса;

- **120** - ёмкость бункера в кубических метрах.

Бункеры-накопители серии «БН».

№ п/п	Условное обозначение бункера	Объем хранилища расчетный, м ³	Габаритные размеры, мм	
			Диаметр корпуса D	Высота корпуса H (с огражд.)
1	2	3	4	5
1	УВП-БН-18-39	39	4480	9000
3	УВП-БН-20-50	50	4956	
5	УВП-БН-22-57	57	5430	
2	УВП-БН-18-66	66	4480	10970
8	УВП-БН-24-70	70	5907	9000
4	УВП-БН-20-82	82	4956	10970
6	УВП-БН-22-97	97	5430	
9	УВП-БН-24-120	120	5907	
7	УВП-БН-22-137	137	5430	12940
10	УВП-БН-24-170	170	5907	

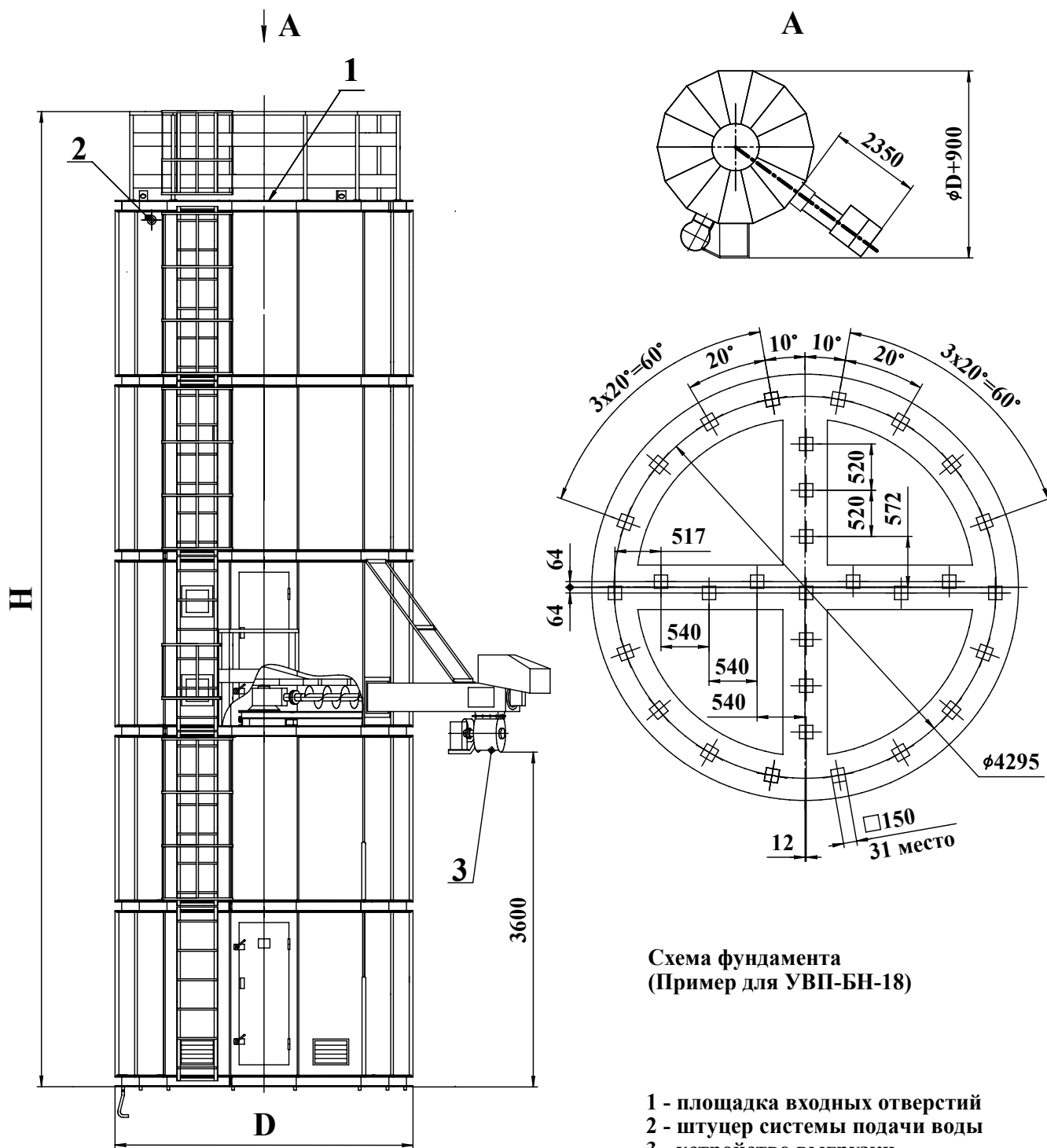

Бункеры-накопители серии "БН".

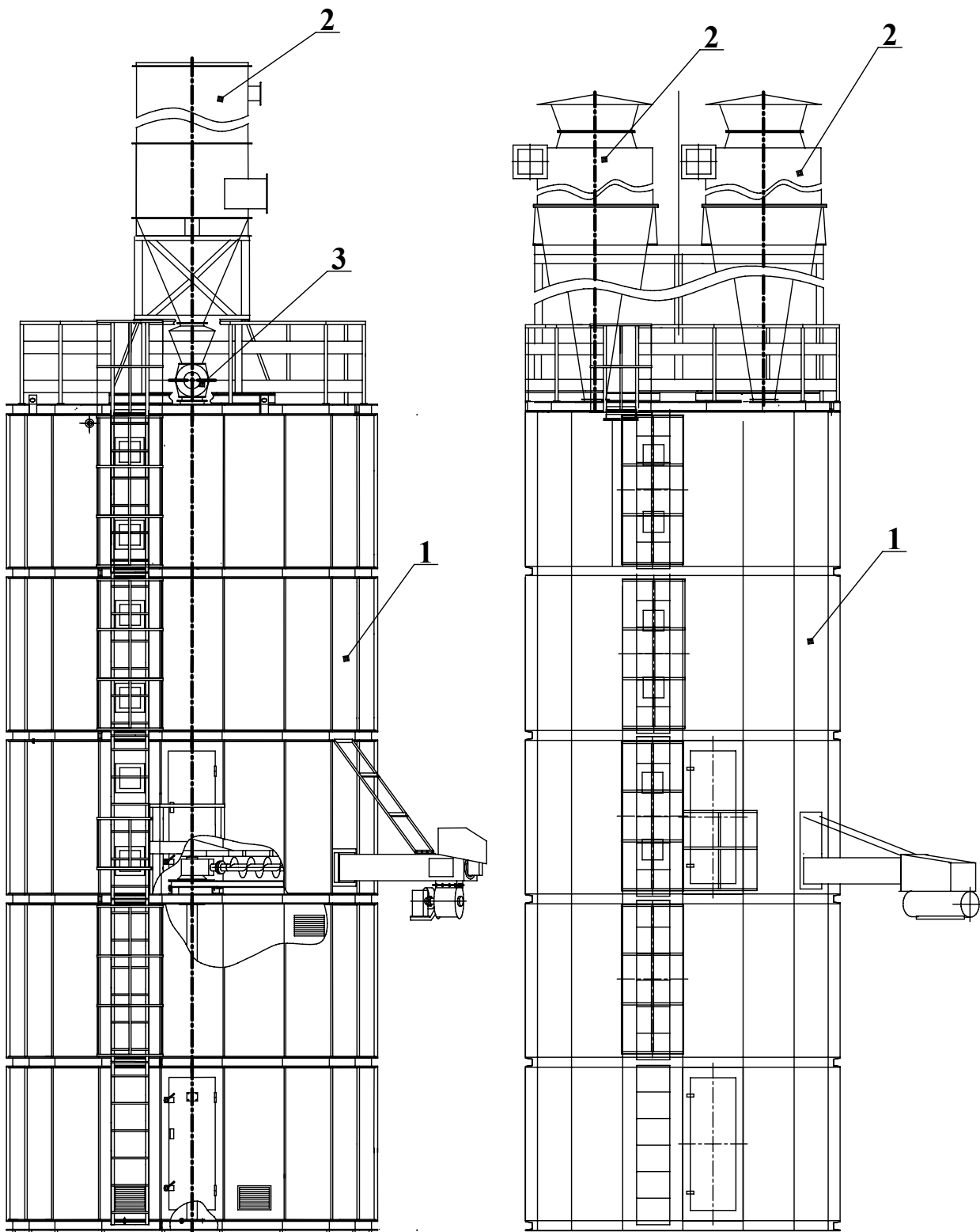

- 1 - бункер-накопитель
- 2 - циклон
- 3 - шлюз

**Примеры применения бункеров-накопителей
серии "БН" совместно с циклонами.**